

NM.1000F2 | CLÉ À CHOCS 1"

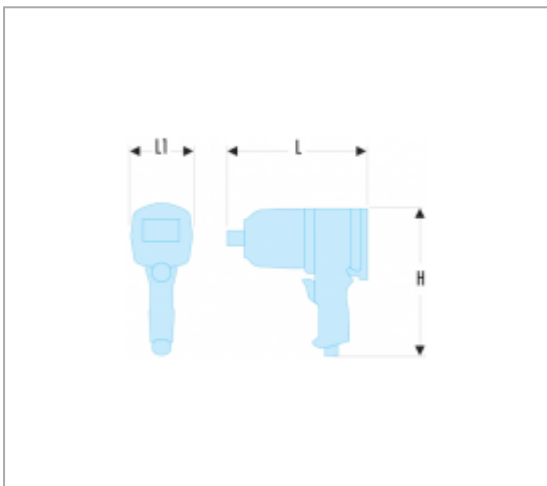

Description :

- Mécanisme à double marteau endurant.
- Gâchette progressive pour un meilleur contrôle de la vitesse.
- Régulateur de vitesse à 3 positions pour le serrage et le desserrage.
- Échappement angulaire évacuant l'air du poste de travail.
- Retenue de la douille par jonc de friction et goupille traversante pour une sécurité maximale.



Informations :

	NM.1000F2
H [mm]	290
L [mm]	300
L1 [mm]	205
Couple [N.m]	4068
Niveau vibrations [M/S ²]	15,2 (K=2,15)
Vitesse maximale [tr/mn]	4500
[kg]	10,3