

PRESTO®

Robinet électronique

CE

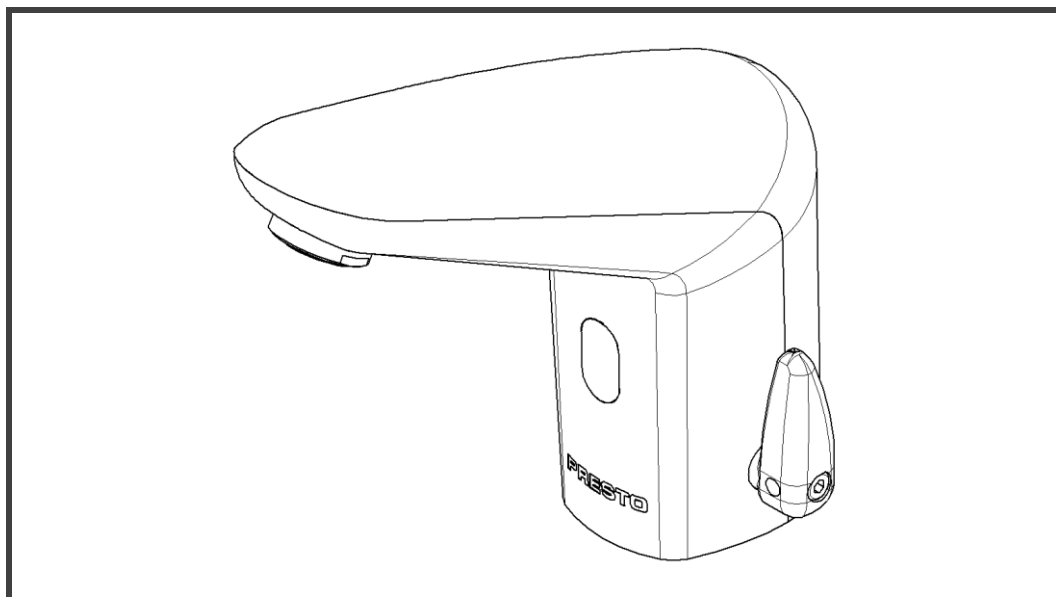

FR

GB

IT

D

NL

SP

DK

PRECAUTIONS D'USAGE

- 1) (La garantie du produit est conditionnée par le respect de ces règles)

MONTAGE et MISE EN SERVICE

Pour les produits livrés avec des filtres, ceux-ci doivent impérativement être montés conformément à la notice.

Avant la mise en service de nos robinets, quels qu'ils soient, il est indispensable de purger soigneusement les canalisations qui peuvent endommager les mécanismes.

Pression de service recommandée suivant NF EN 816 :1 à 5 bar.

NETTOYAGE

Le revêtement chromé des robinetteries PRESTO® doit être nettoyé exclusivement à l'eau savonneuse.

Proscrire les produits d'entretien abrasifs, acides, alcalins ou ammoniacés.

LES ROBINETS PRESTO

7, rue Racine - 92542 MONTRouGE Cedex FRANCE
Tél. : +33 (0) 1 46 12 34 56 - Fax : +33 (0) 1 40 92 00 12
www.presto-group.com

NOTICE D'INSTALLATION

2) **Mise en service**



3)

Cet appareil peut être utilisé par des enfants âgés d'au moins 8 ans et par des personnes ayant des capacités physiques, sensorielles ou mentales réduites ou dénuées d'expérience ou de connaissance, s'ils (si elles) sont correctement surveillé(e)s ou si des instructions relatives à l'utilisation de l'appareil en toute sécurité leur ont été données et si les risques encourus ont été appréhendés. Les enfants ne doivent pas jouer avec l'appareil. Le nettoyage et l'entretien doivent être effectués par du personnel qualifié.



4)

Afin de garantir le bon fonctionnement de la robinetterie électronique, nous préconisons de ne pas installer ces produits face à un miroir ou tout autre objet brillant ou réfléchissant. Ne pas installer non plus deux robinetteries face à face.

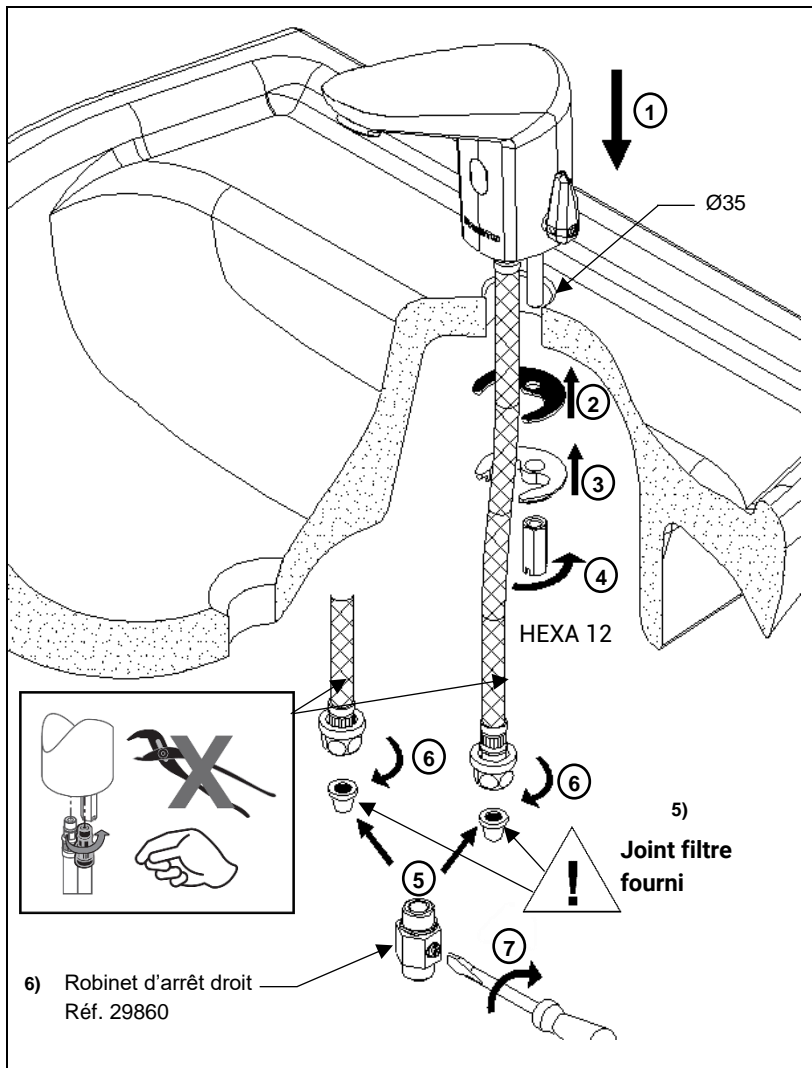

8) Courbe de débit

9) Débit (L/mn)

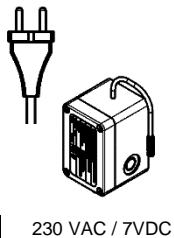
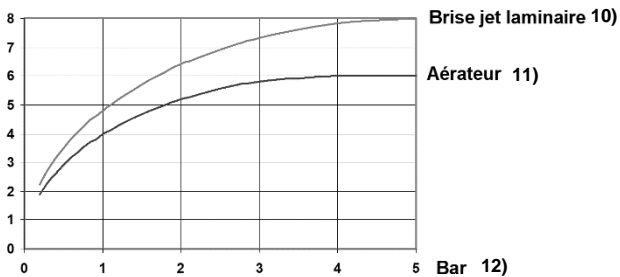

13)

Alimentation 230 V AC par câble 2 x 0,5 mm² mini. Diamètre 6 à 8,5 mm.
 Débrancher l'alimentation avant toute intervention sur le robinet. Le transformateur est équipé d'une protection thermique contre les surcharges.
 En cas de fonctionnement de celle-ci, il est nécessaire de couper l'alimentation électrique pendant 30 secondes pour la réarmer, après avoir supprimé la cause du défaut.

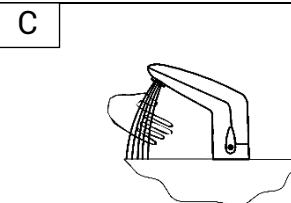
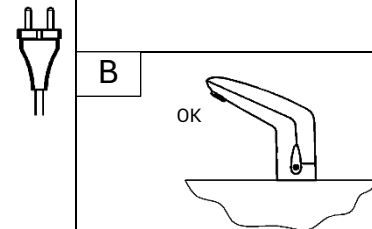
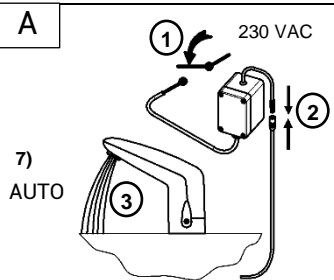
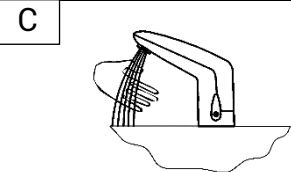
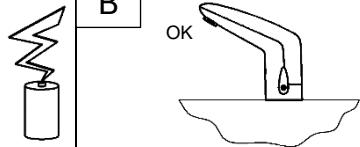
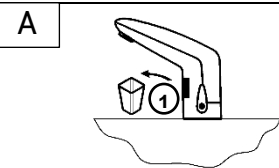

14) Fixation : 2 vis Ø 4,5 maxi

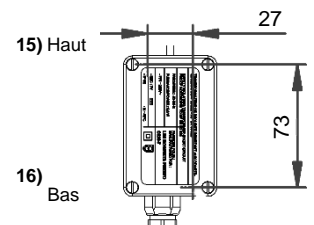

FRANCAIS

Pression de fonctionnement recommandée : 0,1 MPa (1bar) à 0,5 MPa (5bar).

- 17) Pression de fonctionnement limite : 0,05 MPa (0,5 bar) à 0,8 MPa (8bar).
Indice de protection robinet IP54.

18) Mitigeur / réglage butée eau chaude

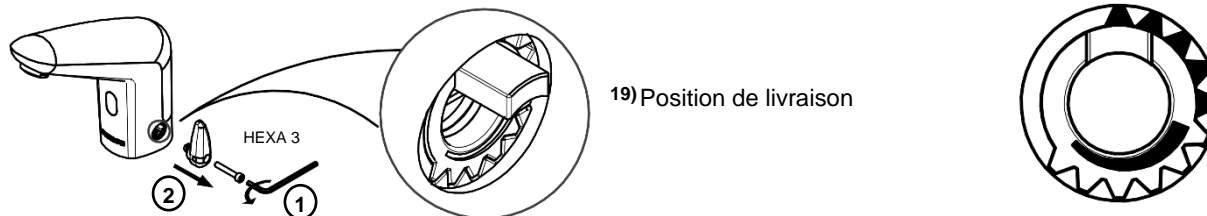

20) Position de la butée de température pour obtenir une température mitigée de 40°C ± 2°C à pressions équilibrées

21) T°C eau froide \ T°C eau chaude	55°C	60°C	65°C	70°C	75°C
15°C	B	C	C	D	D
20°C	B	C	D	D	E
25°C	C	D	D	E	E
30°C	C	D	E	NA	NA
35°C	E	NA	NA	NA	NA



A



B



C

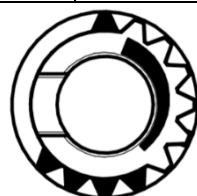

D

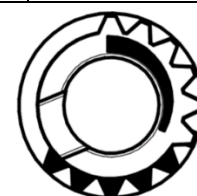

E

22) Mitigeur sans manette / réglage butée eau chaude

- 23) Pour obtenir de l'eau à 40°C tourner l'axe de mitigeage avec un tournevis suivant la flèche comme suit jusqu'à obtention de la température désirée

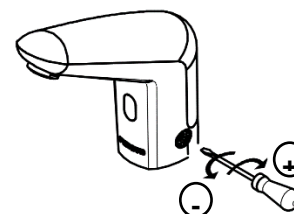
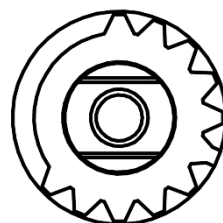
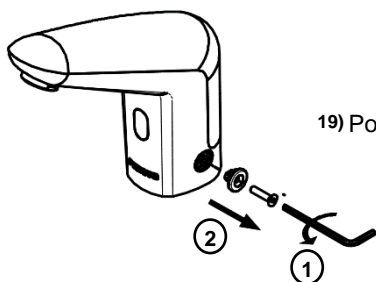

24) Modèles avec rinçage régulier /

Un écoulement de 30 secondes est effectué 72 heures après la dernière utilisation, puis toutes les 72 heures ensuite, afin d'empêcher la stagnation de l'eau et de diminuer le risque d'apparition des légionelles.

25) MAINTENANCE

26) Remplacement de la pile réf. 90941

27) **PILE USÉE**

28) LED clignote en continu, utilisation condamnée.

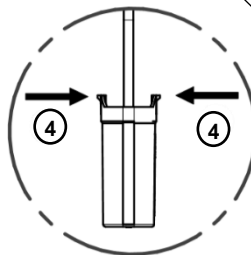
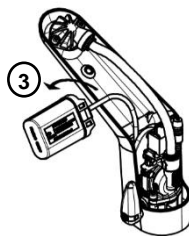
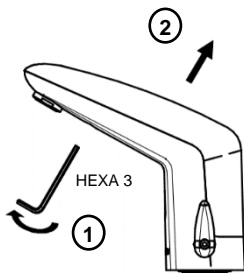

29) Pile Lithium 6V CRP2
Réf. 90941

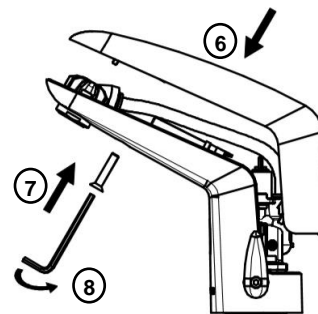
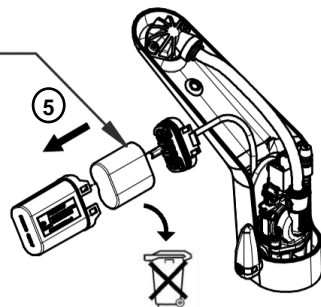

30) Remplacement de l'électrovanne réf.90944

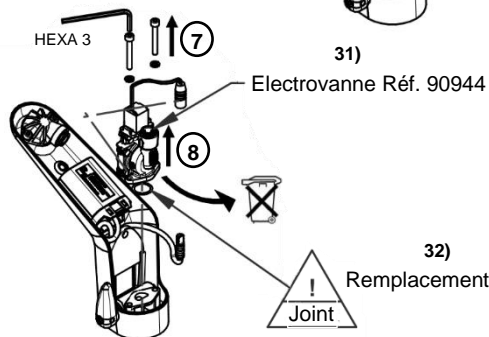
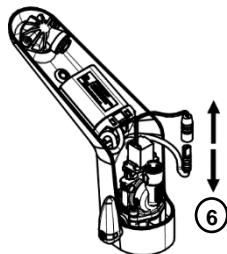
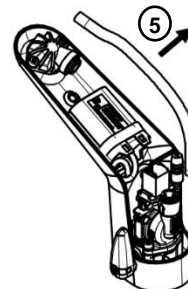
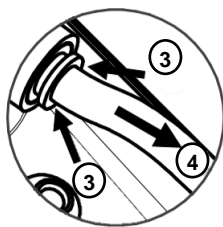
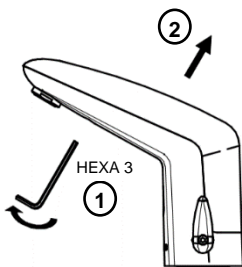

33) Remplacement du circuit

34) Circuit pile réf. 90942

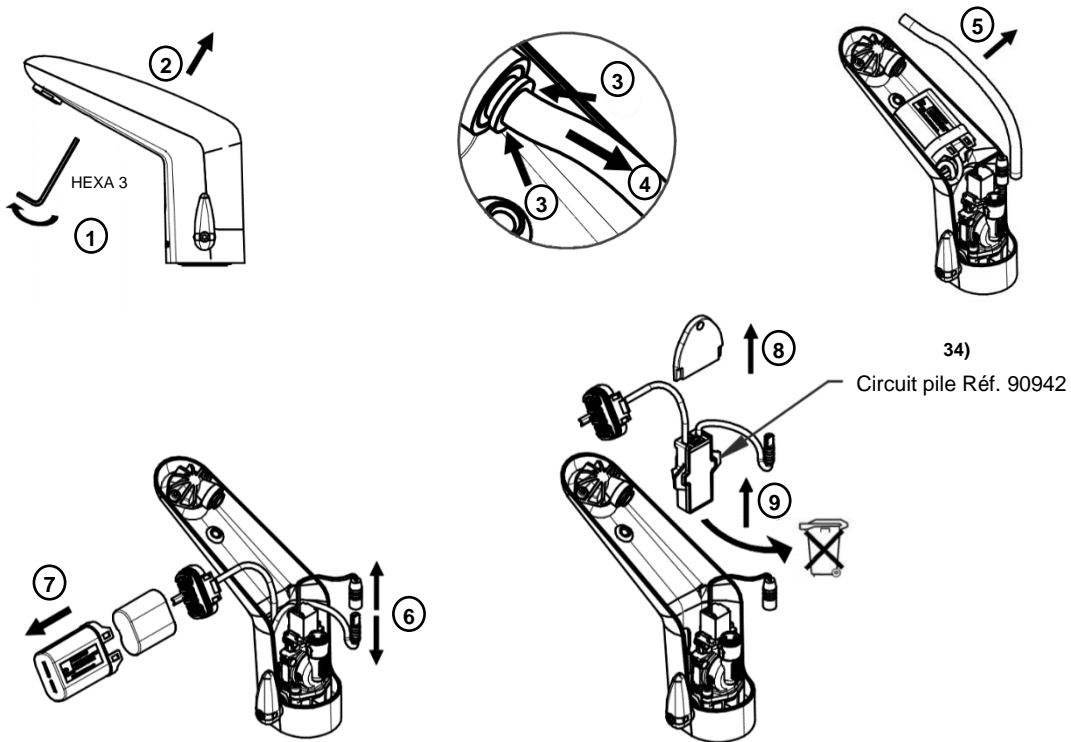

35) Circuit secteur réf. 90943

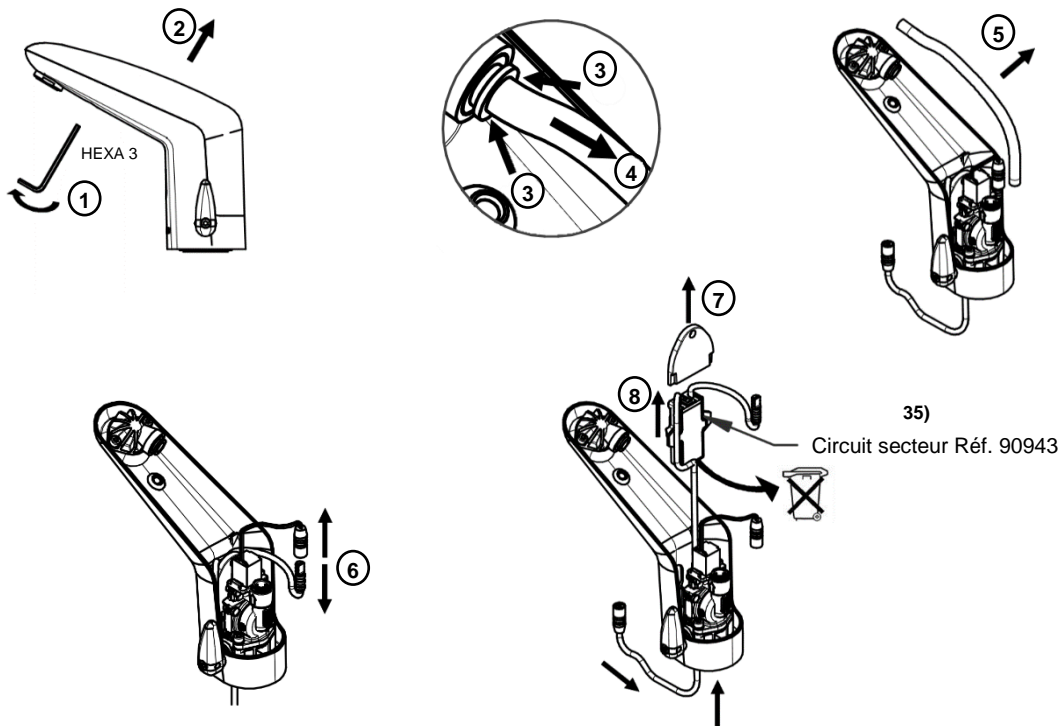

Ce document n'est pas contractuel ; nous nous réservons le droit de modifier les caractéristiques de nos produits sans préavis.

ENGLISH

1) **PRECAUTIONS FOR USE** (The product guarantee depends on the respect for these rules)

INSTALLATION and START UP

For products delivered with filters, these must be installed in accordance with the instructions. Before commissioning any of our valves, it is essential to carefully drain the pipes that can damage the mechanisms or water passages. Recommended operating pressure according to NF EN 816: 1 to 5 bar. **CLEANING**

The chrome-plated coating of PRESTO® valves must be cleaned only with soapy water. Abrasive, acid, alkaline or ammonia-based household products are prohibited.

2) Start up

3) This appliance can be used by children aged from 8 years and above and persons with reduced physical, sensory or mental capabilities or lack of experience and knowledge if they have been given supervision or instruction concerning use of the appliance in a safe way and understand the hazards involved. Children shall not play with the appliance. Cleaning and maintenance shall be made by qualified staff.

4) For proper operation of the sensor tapware, avoid installing these product facing a mirror or any other reflective surfaces. Do not install 2 sensor taps facing one another.

5) Basket filter seal included

6) Straight stop valve ref. 29860

7) Automatic rinse

8) Flow rate diagram

9) Flow rate

10) Flow straightener

11) Flow limiter

12) Bar

13) Power supply 230 VAC with cable 2 x 0,5mm² min. Ø 6 to 8,5 mm. Disconnect the supply before any maintenance on the tap. The transformer is equipped with thermal protection against overload. In case of operating, disconnect the power supply for 30 seconds, fix the problem, then turn it back on.

14) Fixing: 2 screws Ø 4.5 max

15) Top

16) Bottom

17) Recommended working pressure: 0,1 Mpa (1 bar) 0,5 Mpa (5 bar). Maximum working pressure: 0,05 Mpa (0,5 bar) - 0,8 Mpa (8bar). Protection factor IP54.

18) Mixer tap/adjusting antiscalding stop

19) Preset delivery position

20) To release hot water of 40°C +/- 2°C with equal pressure, place the limiter as shown below.

21) Hot water \ cold water

22) Mixer tap without lever/adjusting antiscalding stop

23) To get water of 40°C, turn the mixer shaft with a screwdriver following the arrow until you get the desired temperature.

24) Taps with regular rinse: automatic rinsing of 30 seconds every 72 hours after the last use (and every 72 hours after) to avoid the water stagnation and to prevent the growth of legionella.

25) MAINTENANCE

26) Replacing the battery ref. 90941

27) DEAD BATTERY

28) The infrared cell blinks, no use possible.

29) Lithium battery 6V CRP2 ref. 90941

30) Replacing the solenoid valve ref. 90944

31) Solenoid valve

32) Replacing the seal

33) Replacing sensor circuit

34) Battery-powered sensor circuit ref. 90942

35) Mains-powered sensor circuit ref. 90943

ITALIANO

1) **PRECAUZIONI D'USO** (La garanzia del prodotto è soggetta al rispetto delle presenti norme)

MONTAGGIO e UTILIZZO

Per quanto riguarda i prodotti consegnati completi di filtri, questi devono essere tassativamente montati in conformità a quanto riportato sulle istruzioni. Prima della messa in funzione dei rubinetti, indipendentemente dal tipo, è indispensabile spurgare accuratamente le tubazioni per evitare di danneggiare i meccanismi o i passaggi dell'acqua. Pressione di servizio raccomandata, secondo NF EN 816: da 1 a 5 bar.

PULIZIA

Pulire il rivestimento cromato delle rubinetterie PRESTO® esclusivamente con acqua saponata. Non utilizzare prodotti detergenti abrasivi, acidi, alcalini o contenenti ammoniaca.

2) Utilizzo

3) L'apparecchio può essere utilizzato anche da bambini di età superiore agli 8 anni e da persone con ridotte capacità psico fisico sensoriali o con esperienza e conoscenze insufficienti, purché attentamente sorvegliate e istruite su come utilizzare in modo sicuro l'apparecchio e sui pericoli che

PRESTO®

ciò comporta. I bambini non dovrebbero giocare con l'apparecchio. Pulizia e manutenzione devono essere eseguite da personale qualificato.

- 4) Per un funzionamento appropriato non installare il prodotto di fronte a specchio o altre superfici riflettenti. Non installare due rubinetti uno di fronte all'altro.
- 5) Guarnizione filtro fornito
- 6) Rubinetto d'arresto dritto rif. 29860
- 7) Risciacquo periodico
- 8) Diagramme di portata
- 9) Portata
- 10) Rompigetto
- 11) Limitatore di portata
- 12) Bar
- 13) Scollegare l'alimentazione prima di qualunque intervento sul rubinetto. Il trasformatore è dotato di protezione termica contro i sovraccarichi. In caso di funzionamento della protezione, occorre interrompere l'alimentazione elettrica per 30 secondi e riarmarla, dopo aver eliminato la causa del difetto.
- 14) Fissaggio: 2 viti Ø 4.5 max
- 15) Parte superiore
- 16) Parte inferiore
- 17) Pressione di utilizzo raccomandata: 0,1 Mpa (1 bar) 0,5 Mpa (5 bar). Pressione massima: 0,05 Mpa (0,5 bar) 0,8 Mpa (8bar). Indice di protezione IP54.
- 18) Miscelatore/regolazione del limitatore di temperatura
- 19) Posizione preregolata
- 20) Per avere acqua calda a 40°C +/-2°C, con acque in arrivo bilanciate, posizionare il limitatore come segue.
- 21) Acqua calda \ Acqua fredda
- 22) Miscelatore senza leva/regolazione del limitatore di temperatura
- 23) Per avere acqua a 40°C, ruotare la leva di miscelazione con un cacciavite se condo la freccia come segue fino ad ottenere la temperatura desiderata.
- 24) Rubinetti con risciacquo automatico 72 ore dopo l'ultimo utilizzo (30 secondi) per ridurre la propagazione di batteri.
- 25) MANUTENZIONE
- 26) Sostituzione della pila rif. 90941
- 27) Pila usurata
- 28) La fotocellula lampeggia in continuo, utilizzo bloccato
- 29) Pila al litio 6V CRP2 rif. 90941
- 30) Sostituzione dell'elettrovalvola rif. 90944
- 31) Elettrovalvola
- 32) Sostituzione del guarnizione
- 33) Sostituzione della fotocellula
- 34) Fotocellula per modelli a pila rif. 90942
- 35) Fotocellula per modelli con trasformatore rif. 90943

DEUTSCH

1) **VORSICHTSMASSNAHMEN** (Die Produktgarantie gilt nur bei Beachtung dieser Regeln)

MONTAGE und INBETRIEBNAHME

Bei mit Filtern gelieferten Produkten müssen diese unbedingt unter Beachtung der Anleitung montiert werden. Vor Inbetriebnahme unserer Armaturen, egal welchen Typs, muss vorher immer eine sorgfältige Entlüftung der Rohre erfolgen. Von der Norm NF EN 816 empfohlener Betriebsdruck: 1 bis 5 bar.

REINIGUNG

Die Chrombeschichtung der PRESTO®-Armaturen darf nur mit Seifenwasser gereinigt werden. Abrasive, saure oder ammoniakhaltige Reinigungsmittel dürfen nicht verwendet werden.

2) Inbetriebnahme

3) Dieses Gerät kann von Kindern ab einem Alter von acht Jahren und von Personen mit eingeschränkten physischen, sensorischen oder geistigen Fähigkeiten oder einem Mangel an Erfahrung und/oder Wissen verwendet werden, wenn sie beaufsichtigt werden oder bezüglich des sicheren Gebrauchs des Geräts unterwiesen wurden und die daraus resultierenden Gefahren verstanden haben. Kinder dürfen nicht mit dem Gerät spielen. Reinigung und Wartung müssen von qualifiziertem Personal durchgeführt werden.

4) Für richtige Funktionsweise ist es zu vermeiden, die elektronischen Armaturen gegenüber einem Spiegel oder reflektierender Flächen zu installieren. Zwei elektronische Armaturen nicht einander gegenüber installieren.

5) Korb Filterdichtung inkl.

6) Gerader Absperrventil Art.-Nr. 29860

7) Automatische Spülen

8) Fliessdiagramm

9) Volumenstrom

10) Strahlregler

11) Perlator

12) Bar

13) Transformator 230 VAC mit Kabel 2 x 0,5mm² min. Ø 6 to 8,5 mm. Vor den Wartungsarbeiten Stromversorgung unterbrechen. Der Trafo ist mit einem thermischen Schutz ausgestattet gegen Überlastung. Bei Auslösung, Strom 30 Sekunden unterbrechen, Fehler beheben und Strom anschliessen.

14) Befestigung: 2 Schrauben Ø 4.5 max

15) Oben

16) Unten

PRESTO®

- 17)Empfohlener Betriebsdruck: 0,1 Mpa (1 bar) - 0,5 Mpa (5bar).
Grenzfunktionsdruck: 0,05 Mpa (0,5 bar) - 0,8 Mpa (8bar).
Schutzklasse IP54.
- 18) Mischer/Einstellung Temperaturbegrenzer
- 19) Voreingestellte Lieferposition
- 20)Um 40°C +/- 2°C warmes Wasser bei ausgeglichenem Druck zu bekommen, Begrenzer wie hierunten gezeichnet inbouwen.
- 21) Warmwasser \ Kaldtes Wasser
- 22) Mischer ohne Hebel/Einstellung temperaturbegrenzer
- 23) Um Wasser von 40°C zu bekommen, der Achse entsprechend der Pfeile mit einem Schraubendreher drehen, bis die gewünschte Temperatur erreicht wird.
- 24) Hygienespülfunktion: 72 Stunden nach der letzten Benutzung mit einer Dauer von 30 Sekunden um die Bakterienbildung zu verhinderen.
- 25) WARTUNG
- 26) Austausch der Batterie Art.-Nr. 90941
- 27) Batterie ist schwach
- 28) Der Sensor blinkt, Armatur schliesst
- 29) Lithiumbatterie 6V CRP2 Art.-Nr. 90941
- 30) Austausch des Magnetventils Art.-Nr. 90944
- 31) Magnetventil
- 32) Austausch der Dichtung
- 33) Austausch des Sensors
- 34) IR-Zelle Batteriebetrieb Art.-Nr. 90942
- 35) IR-Zelle Netzbetrieb Art.-Nr. 90943.

DUTCH

- 1) **VOORZORGSMATREGELEN** (De garantie van het product is voorwaardelijk, zij is afhankelijk van de naleving van deze regels)

MONTAGE en INBEDRIJFSTELLING

Voor producten die geleverd werden met filters geldt dat deze in ieder geval moeten worden gemonteerd, in overeenstemming met de handleiding. Voor de inbedrijfstelling van om het even welke van onze kranen, is het noodzakelijk zorgvuldig de leidingen te ontluften, die de mechanismen kunnen beschadigen of de doorstroming van water kunnen schaden. Aanbevolen gebruiksdruk volgens NF EN 816: 1 tot 5 bar

REINIGING

De chroomlaag van de PRESTO® kranen mag itsluitend worden gereinigd met zeepwater. Verboden zijn schurende, zure, alkalische of ammoniak bevattende onderhoudsproducten.

- 2) Inbedrijfstelling

3) Dit apparaat mag gebruikt worden door kinderen vanaf 8 jaar en door mensen met verminderde fysieke, mentale of zintuiglijke capaciteiten en personen met gebrek aan ervaring of kennis, op voorwaarde dat ze onder de supervisie staan van een persoon die verantwoordelijk is en zij bekend zijn met het veilig gebruik van het apparaat en

de risico's die eraan verbonden zijn. Kinderen mogen niet met het apparaat spelen. Reiniging en onderhoud moeten worden uitgevoerd door gekwalificeerd personeel.

- 4) Voor een goede werking van de elektronische kranen, installatie van deze producten tegenover een spiegel of ieder ander reflecterende oppervlakken vermijden. Twee elektronische kranen niet tegenover elkaar plaatsen.
- 5) Incl. korf zeeffilter
- 6) Rechte stopkraan art. nr. 29860
- 7) Automatische cyclusspoeling
- 8) Volumestroomdiagram
- 9) Volumestroom
- 10) Straalbreker
- 11) Perlator
- 12) Bar
- 13) Transformator 230 VAC met kabel 2 x 0,5mm² min. Ø 6 to 8,5 mm. Stroom uitschakelen voordat u met onderhoud van de kraan begint. De transformator is voorzien van een thermische beveiliging tegen overbelasting. Indien deze in werking is, stroom 30 seconden uitschakelen, storing oplossen, en stroom weer inschakelen.
- 14) Bevestiging: 2 schroeven Ø 4.5 max
- 15) Boven
- 16) Onder
- 17) Aanbevolen werkdruk: 0,1 Mpa (1 bar) - 0,5 Mpa (5 bar).
Maximale werkdruk: 0,05 Mpa (0,5 bar) - 0,8 Mpa (8bar).
Beschermingsgraad IP54.
- 18) Mengkraan/Instelling van temperatuurbegrenzer
- 19) Vooraf ingestelde positie
- 20) Om warm water van 40°C +/-2°C bij evenwichtige druk te krijgen, aanslag zoals hieronder afgebeeld instellen.
- 21) Warm water \ koud water
- 22) Mengkraan zonder hendel/Instelling temperatuurbegrenzer
- 23) Om water van 40°C te krijgen, mengas met een schroevendraaier in de richting van de pijl draaien, zoals afbeelding, totdat de gewenste temperatuur bereikt is.
- 24) Cyclusspoeling: van 30 minuten 72 uur na het laatste gebruik om vorming van bacteriën en legionella te verhinderen.
- 25) ONDERHOUD
- 26) Vervanging van de batterij art. nr. 90941
- 27) Batterie is zwak
- 28) De sensorcel knippert, kraan sluit
- 29) Lithium batterij 6V CRP2 art. nr. 90941
- 30) Vervanging van het magneetventiel art. nr. 90944
- 31) Magneetventil
- 32) Vervanging van de afdichtingsring
- 33) Vervanging van de IR-sensorcel
- 34) IR-sensorcel batterijvoeding art. nr. 90942
- 35) IR-sensorcel netvoeding art. nr. 90943

ESPAÑOL

1) **PRECAUCIONES DE USO** (El respeto de estas reglas condiciona la garantía del producto)

MONTAJE Y PUESTA EN SERVICIO

Para los productos suministrados con filtros o llaves de paso, éstos deben montarse imperativamente conforme las instrucciones. Antes de la puesta en servicio de nuestros grifos cualquiera que sean, es indispensable purgar totalmente las cañerías. Presión de servicio recomendada conforme a la norma NF EN 816: 1 a 5 bar.

LIMPIEZA

El recubrimiento cromado de nuestros grifos debe ser limpiado exclusivamente con agua jabonosa. Son totalmente perjudiciales los productos de conservación abrasivos, ácidos, básicos o amoniacos.

2) Puesta en servicio

3) Este aparato puede ser utilizado por niños de 8 años y por personas con discapacidades físicas, sensoriales o mentales reducidas o falta de experiencia o conocimiento si se vigilan adecuadamente o si se les dio instrucciones para el uso del aparato de forma segura y si los riesgos han sido detenidos. Los niños no deben jugar con el aparato. La limpieza y el mantenimiento deben ser realizados por personal cualificado.

4) Para un buen funcionamiento de las griferías electrónicas, evitar instalar los productos frente a un espejo o a cualquiera superficie reflectante. No instalar una grifería electrónica frente a otra.

5) Suministrado con juntas filtro

6) Llave de paso ref. 29860

7) Aclarado automático

8) Curva de caudal

9) Caudal

10) Rompeaguas

11) Aireador

12) Bar

13) Desconectar la alimentación antes de cualquier intervención en el grifo. El transformador está equipado con una protección térmica contra las sobrecargas. En caso de actuación de ésta, es necesario interrumpir la alimentación durante 30 segundos para rearmarla, tras haber eliminado la causa de los fallos.

14) Fijación: 2 tornillos Ø 4.5 max

15) Arriba

16) Abajo

17) Presión de uso recomendada: 0,1 Mpa (1 bar) - 0,5 Mpa (5bar). Presión máxima: 0,05 Mpa (0,5 bar) - 0,8 Mpa (8bar). El grado de protección IP54.

18) Mezclador/Regulación del limitador de temperatura

19) Posición prefijada

20) Para obtener agua caliente a 40°C +/-2°C a presiones equilibradas, colocar el limitador como sigue.

21) Agua caliente \ Aqua fría

22) Mezclador sin maneta/Regulación del limitador de temperatura

23) Para obtener agua a 40° C girar el eje de limitación de temperatura con un destornillador como indica la flecha hasta obtener la temperatura deseada.

24) Aclarado automático: cada 72h durante 30 minutos.

25) MANTENIMIENTO

26) Sustitución de la pila ref. 90941

27) Pila baja

28) Parpadeo del LED, grifo cierra

29) Pila litio 6V CRP2 ref. 90941

30) Sustitución de la electroválvula ref. 90944

31) Electroválvula

32) Sustitución de la junta

33) Sustitución del circuito

34) Circuito pila ref. 90942

35) Circuito alimentación ref. 90943

DANSK

1) **FORHOLDSREGLER VED BRUG** (produktgarantien afhænger af overholdelse af disse regler)

INSTALLATION OG OPSTART

Er produktet leveret med filtre, skal disse monteres som anvist. Før brug af produktet skal rørsystemet skylles igennem. Anbefalet arbejdsstryk 1 til 5 bar.

RENGØRING

Forkromede overflader på Presto-produkter må kun rengøres med sæbevand. Der må ikke anvendes slibende, syreholdige eller ammoniak-baserede husholdningsprodukter.

2) Idriftsættelse

3) Dette produkt kan bruges af børn fra 8 år og over, samt personer med begrænset fysisk eller psykisk formåen efter grundig instruktion i at anvende produktet på en sikker måde. Børn må ikke lege med apparatet. Rengøring og vedligeholdelse foretages af kvalificeret personale.

4) Undlad at installere produktet med front mod spejle eller andre reflekterende overflader. Undlad at installere to blandingsbatterier vendt mod hinanden

5) Pakning med kurvefilter inkluderet

6) Lige stopventil. Artikel.Nr. 29860

7) Automatisk renseskyl

8) Flow diagram

9) Flow l/m

10) Strålesamler

11) Perlator

12) bar

PRESTO®

Har termosikring været aktiveret, slukkes for strømmen i 30 sek. Løs årsagen til aktivering af termosikring og tænd for strømmen igen.

14) Monteringsskruer. 2 stk Ø 4,5 maksimum

15) Top

16) Bund

17) Anbefalet arbejdstryk 0,1 Mpa (1 bar) – 0,5 Mpa (5 bar)

Maksimum arbejdstryk 0,05 Mpa (0,5 bar) – 0,8 Mpa (8 bar).

Tæthedsgrad IP 54

18) Temperaturregulering/Indstilling af skoldningssikring

19) Fabriks-indstilling

20) For at få 40 C° +- 2 C° placeres begrænseren som vist herunder.

21) Varmtvand

22) Blandingsbatteri uden temperatur-regulering/skoldningssikring

23) For at få 40 C° varmt vand, indstilles batteriet med skruetrækker til ønsket temperatur er nået.

24) Blandingsbatterier med automatisk renseskyl : Automatisk skyl i 30 sek. hver 72. time efter sidste brug (og hver 72. time efterfølgende) for at undgå stillestående vand og Legionella

25) Vedligeholdelse

26) Udskiftning af batteri, Artikel nr. 90941

27) Batteri er svagt

28) Infrarød sensor blinker, blandingsbatteriet kan ikke bruges

29) Lithium batteri 6V CRP2. artikel nr. 90941

30) Udskiftning af magnet-ventil. artikel nr. 90944

31) Magnet-ventil

32) Udskiftning af pakning

33) Udskiftning af sensor

34) Batteri-drevet sensor. Artikel nr. 90942

35) 230 V sensor. Artikel nr. 90943

13) Strømforsyning 230 VAC med 2 x 05 mm² kabel min. Afbryd strømmen før reparationer/vedligehold udføres. Transformeren har indbygget termosikring mod overbelastning.

PRESTO

Réf. : Q400-7-6

Ce document n'est pas contractuel; nous nous réservons le droit de modifier les caractéristiques de nos produits sans préavis.

This is not a contractual document. We reserve the right to change the characteristics of our products without prior notice.

Dieses Dokument ist nicht rechtlich bindend und wir behalten uns das Recht vor, die spezifischen Eigenschaften unserer Produkte ohne vorherige Ankündigung zu ändern.

Este documento no es contractual. Nos reservamos el derecho de modificar las características de nuestros productos sin preaviso.

Questo documento non è contrattuale; ci riserviamo il diritto di modificare le caratteristiche dei nostri prodotti, senza necessità di preavviso.

Dit document vormt geen contract; wij behouden ons het recht voor de kenmerken van onze producten zonder voorafgaande kennisgeving te wijzigen.

Dette er ikke et kontraktligt dokument. Vi forbeholder os ret til at ændre egenskaberne på vores produkter uden forudgående varsel.

MODELES BREVETES et DEPOSES

PRESTO®