



Fiche technique

Caractéristiques hydrauliques

Pression de service maximale P_N	2 bar
Type de construction de la roue	Roue multicanale ouverte
Granulométrie de l'hydraulique	10 mm
Profondeur d'immersion max.	1 m
Température du fluide min. T_{min}	3 °C
Température du fluide max. T_{max}	35 °C
Min. température ambiante T_{min}	3 °C
Température ambiante max. T_{max}	35 °C

Caractéristiques du moteur

Alimentation réseau	1~230 V, 50 Hz
Tolérance de tension	±10 %
Facteur de puissance $\cos \varphi$	0.93
Puissance nominale du moteur P_2	0,55 kW
Puissance absorbée $P_{1\ max}$	750 W
Courant nominal I_N	3,6 A
Courant de démarrage I	9,8 A
Type de branchement	Direct en ligne (DOL)
Vitesse nominale n	2900 1/min
Nombre de démarrages max. t	50 1/h
Classe d'isolation	F
Classe de protection	IP68
Mode de fonctionnement (immergé)	S1
Mode de fonctionnement (non immergé)	S3-25%

Câble

Longueur du câble de raccordement	4 m
Type de câble	H07RN-F
Section du câble	3G1 mm ²
Prise électrique	CEE7/7 (contact de protection)
Type de câble de raccordement	Non détachable

Équipement/Fonction

Interrupteur à flotteur	oui
Type de protection antidéflagrante	-
Protection moteur	Bimétal

Matériaux

Corps de pompe	PP-GF30
Roue	PPE/PS-GF20
Matériau du joint côté pompe	BQ1PFF
Matériau du joint côté moteur	NBR
Matériau du joint	NBR
Corps du moteur	Acier inoxydable

Dimensions de montage

Bride côté refoulement <i>DNd</i>	G 1¼
-----------------------------------	------

Caractéristiques

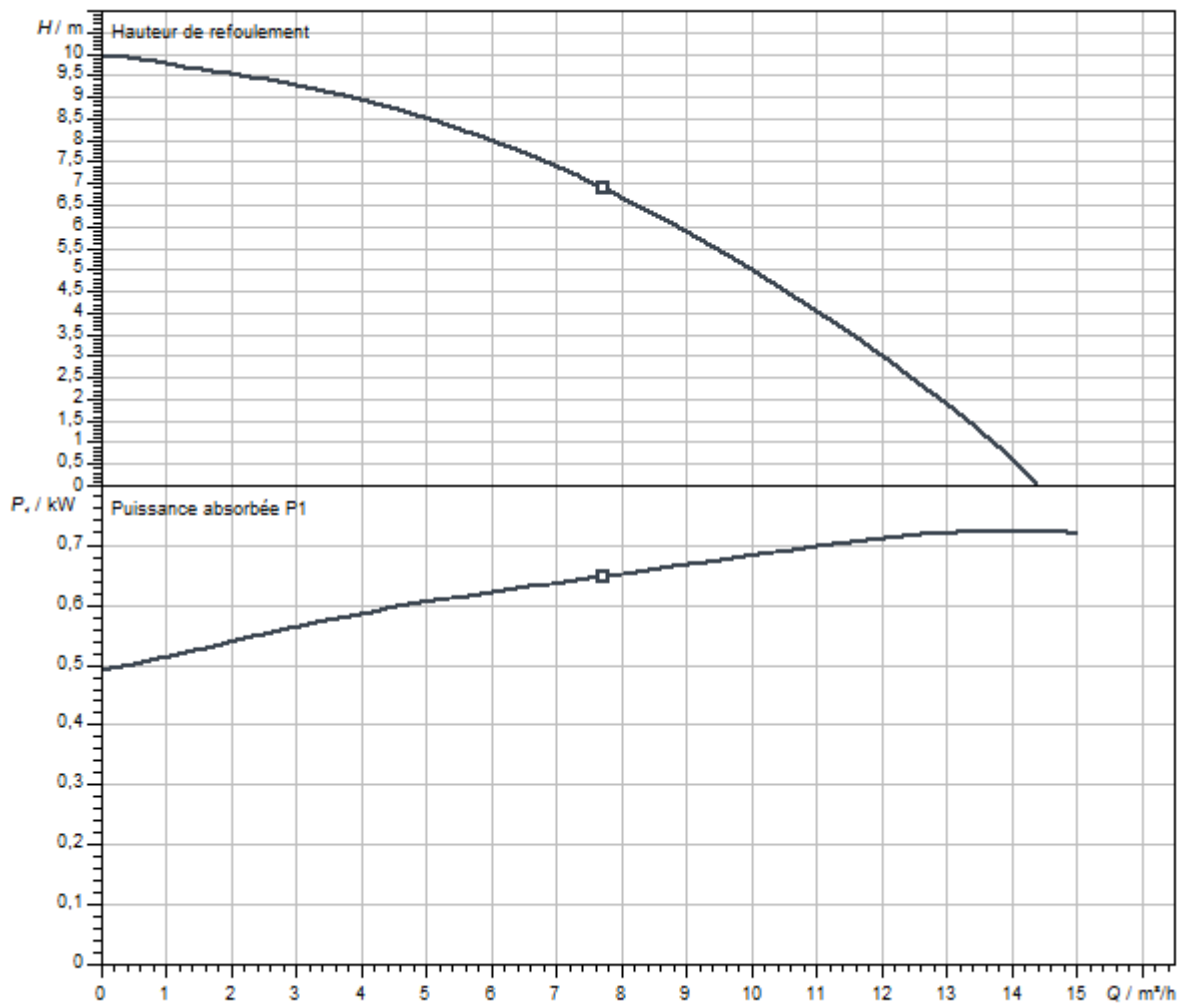

Fluide	Eau 100 %
Température du fluide T	20,00 °C
Vitesse de rotation au point de fonctionnement	2.900 1/min

Dimensions et plans d'encombrement

Wilo-Drain TMW 32

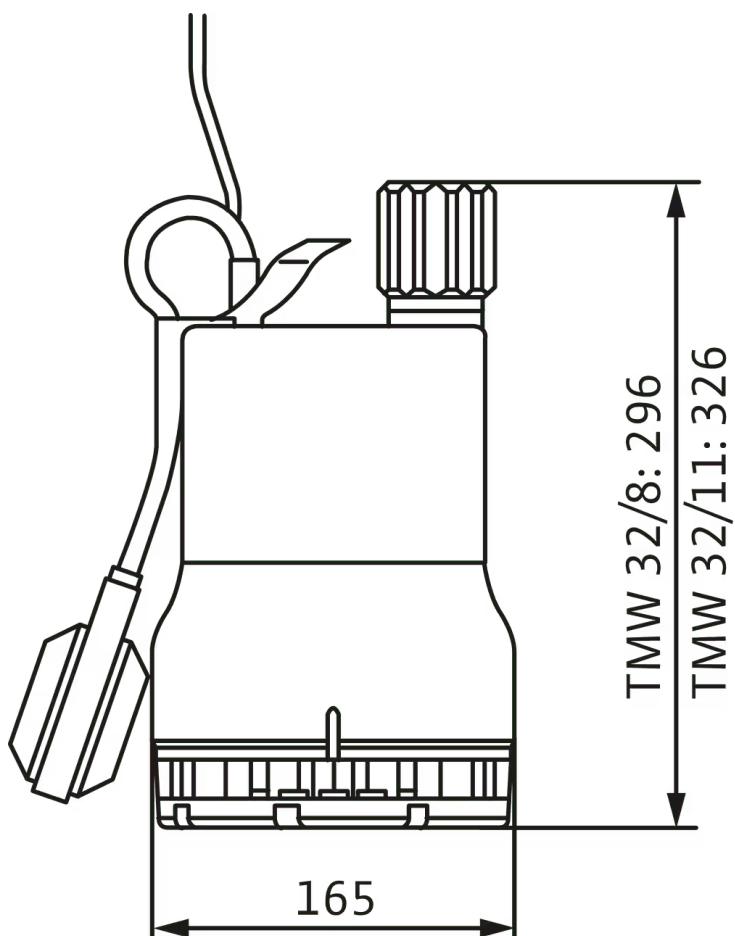

Descriptif

Pompe submersible pour l'installation immergée stationnaire et transportable. Pompe avec interrupteur à flotteur intégré pour un fonctionnement entièrement automatique.

Pour l'évacuation en milieu domestique des :

- Eaux chargées exemptes de matières fécales
- Eaux usées (contenant peu de sable et de gravier)

Pompe pour eaux chargées avec tête d'agitation intégrée (fonction Twister), roue multicanale ouverte et orifice fileté vertical. Le corps de pompe, la crépine

d'aspiration et la roue sont en matériau composite. Moteur 1~ (refroidissement par enveloppe) avec condensateur de fonctionnement intégré et surveillance thermique du moteur à commutation automatique. Carter de moteur en acier inoxydable. Chambre d'étanchéité remplie d'huile avec étanchement double : une bague d'étanchéité d'arbre est montée côté moteur, une garniture mécanique côté pompe. Câble de raccordement avec interrupteur à flotteur et fiche (CEE 7/7) intégrée.

Données de produit

Type de construction de la roue	Roue multicanale ouverte
Granulométrie de l'hydraulique	10 mm
Pression de service maximale P_N	2 bar
Profondeur d'immersion max.	1 m
Température du fluide T	3 °C
Température du fluide max. sur une courte période jusqu'à 3 min. T	90 °C

Caractéristiques du moteur

Alimentation réseau	1~230 V, 50 Hz
Tolérance de tension	±10 %
Facteur de puissance $\cos \varphi$	0.93
Puissance nominale du moteur P_2	0,55 kW
Puissance absorbée $P_{1\max}$	0,75 kW
Courant nominal I_N	3,6 A
Type de branchement	Direct en ligne (DOL)
Vitesse nominale n	2900 1/min
Nombre de démarrages max. t	50 1/h
Classe d'isolation	F
Classe de protection	IP68
Mode de fonctionnement (immergé)	S1
Mode de fonctionnement (non immergé)	S3-25%

Câble

Longueur du câble de raccordement	4 m
Type de câble	H07RN-F
Section du câble	3G1 mm ²
Prise électrique	CEE7/7 (contact de protection)
Type de câble de raccordement	Non détachable

Équipement/Fonction

Interrupteur à flotteur	oui
Type de protection antidéflagrante	-
Protection moteur	Bimétal

Matériaux

Corps de pompe	PP-GF30
Roue	PPE/PS-GF20
Arbre	Acier inoxydable
Matériau du joint côté pompe	BQ1PFF
Matériau du joint côté moteur	NBR
Matériau du joint	NBR
Corps du moteur	Acier inoxydable

Dimensions de montage

Bride côté aspiration DN_s	-
Bride côté refoulement DN_d	G 1¼

Informations sur les passations de commande

Fabricant	Wilo
Désignation du produit	Drain TMW 32/11
Poids net approx. <i>m</i>	6,3 kg
Référence	4048414 